



VERTIV™
维谛技术

Liebert®

PEX+

高效、智能、模块化精密空调



Liebert® PEX + 精确制冷，高效节能提高性能和降低运营成本是大多数数据中心的主要目标。

虚拟化技术的发展使得数据中心管理者将多种应用整合到一台服务器以大限度地提高资源配置和灵活性。成熟的虚拟化技术促进了网络架构的发展，“云”-大量抽象的IT资源实现各种终端设备之间的互联互通。

从业务角度来看，在确保高效运行的同时，大规模的基础设施能够支持业务快速增长的能力是至关重要的。由于云计算虚拟化技术是通过一个“静态”的服务器进行大量动态计算，负载的快速变化将消耗大量的电量和充足的制冷。

如果没有充分的管理，数据中心基础设施的负担增加，导致系统故障增多。在“云”部署之前要认识到现有设施的不足，从而保证足够的**关键基础设施**能够应对云计算。

保证可用性是至关重要的。如果没有恰当的管理，随着负载的增加，机柜热密度也逐渐增大，可能会出现“热点”，会影响到服务器虚拟化技术的可用性。为此企业必须确保关键系统有足够的冷却备份以支持云计算高热密度环境。

数据中心环境温度太高了...
为什么运行费用如此高？

我想知道如何或者哪里可以增加新服务器？同样我需要增加制冷量来满足，但我没有足够的空间来安装新的机组。

某一个机组故障，我是否有足够的制冷量满足服务器制冷？

如今，制冷在数据中心占有越来越重要的位置。除了可靠性和制冷能力外，能效的关注对于许多 IT 和基础设施管理者来说是一个巨大挑战。

Liebert® PEX+ 采用全新模块化设计，适用于高显热要求、温度或湿度控制精度高的房间级制冷场合。具有风冷/水冷 (20~120kW) 和冷冻水 (30~270kW) 机型，能够满足各种机房环境使用。

Liebert® PEX+ 高效精密制冷机组采用易安装的模块化设计以应对负载的快速增长和变化，该机组结合高可靠性、高制冷量和高能效等特点从而使能耗费用降低。

Liebert® PEX+
维谛技术新一代高效制冷解决方案。



在保证高性能的同时提供高能效可以优化数据中心基础设施的设计、运营和管理效率，提高机房可靠性。



高节能
平衡高效率和高可靠性



高制冷量
以最小的占地面积提供最大制冷量



高灵活性
可根据特殊需要进行定制化设计



方便管理
改善 IT 基础设施性能和环境

Liebert® PEX+: 实现最大化节能的精密制冷设备

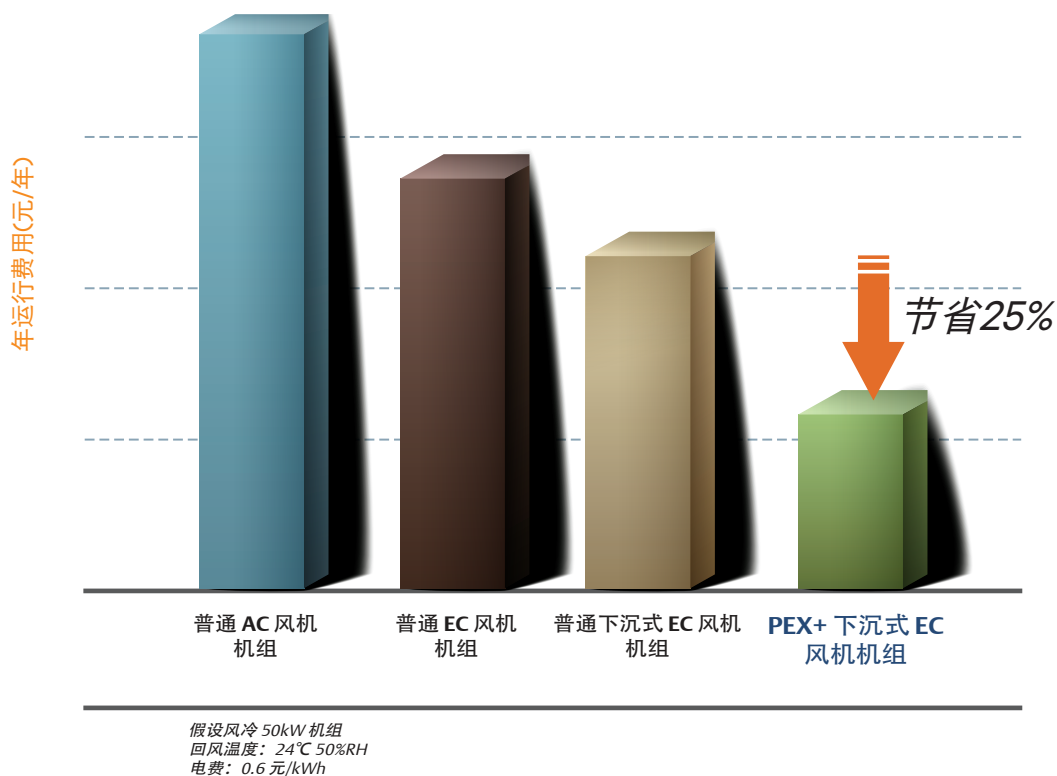

实现高能效的关键特性

- 独特的空气动力学气流路径设计
- 更高效的“V/A”型盘管设计
- 更大的蒸发器和过滤网设计降低 40% 机组内空气阻力
- 下沉式 EC 风机设计
- 全新模块化设计，提高 EC 风机风量



上出风风冷机组

① 涡旋压缩机

更佳稳定的设计实现更高可靠性和耐用性，方便维修和维护，能够在整个运行期间实现低噪音、低振动和高能效。

② 电子加热器

采用铝合金翅片结构，具有升温快、自动调节温度和超温保护等特点，安全可靠。实现低噪音、低振动和高能效。

③ EC 风机

具有抗腐蚀叶片和直流无刷电机，可随着现场负荷变化调节风机转速，实现高效节能。低噪音、低振动和高能效。

④ 电子膨胀阀（可选热力膨胀阀）

自动调节流入蒸发器的制冷剂流量，实现机组在各种温度和压力条件下的卓越性能。

⑤ “V/A” 型蒸发器盘管胀阀

更大的盘管设计提高换热效率和减低机组阻力，表面亲水膜方便冷凝水排出，适应恶劣环境。

⑥ 红外加湿器

通过低温加热技术，可在任何水质情况下实现瞬间加湿。

创新、高效、更高价值

全新模块化设计

新的 Liebert® PEX+ 采用更紧凑设计，具有更高能效，可达 $78\text{kW}/\text{m}^2$ (风冷)制冷容量来满足节能市场需求。

Liebert® PEX+ 配有电源/控制柜和制冷柜，全正面维护、易安装和便于运输等优点。该设计也有利于通过增加制冷柜来进行灵活扩容，满足现场需求。



EC 风机

- 高效、外转子 (EC) 电机集成控制
- 软启动
- 结构简单，方便维护
- 可选高机外静压风机

下送风机组标准配置 EC 风机下沉式一体化设计，无需现场二次组装接线，具有风量大、高效散热与方便安装等特点。

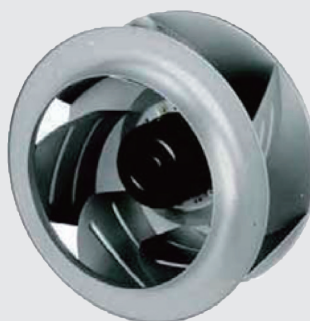

卓越的智能控制



新一代 Liebert® 控制器通过优化和提升效率，使同一数据中心的多个机组智能化运行。采用高级微处理控制器可以实现以下多种功能：

- 界面易操作
- 具有多级密码保护
- 来电自启动功能
- 记录各种事件和存储历史信息
- 故障自诊断功能

控制系统可提供帮助功能和维护建议，控制器可显示系统的工作状态，而且可以从后台控制中心查看在群控模式下所有机组的工作状态。

- 温度设定
- 湿度设定
- 送风温度设定

控制器可以群控多达 32 台空调机组，并且 32 台机组可以分为多个组运行。可以实现空调机组相互之间的备份、轮巡、避免竞争运行和层叠功能，实现空调系统的高效运行。

备份和轮巡模式

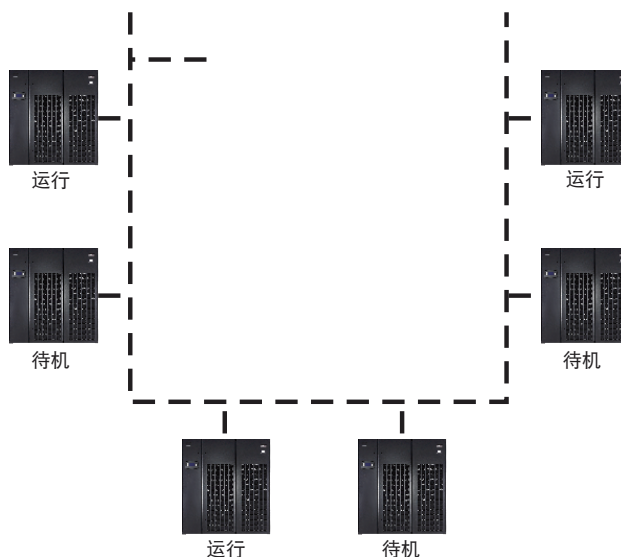

群控模式

根据机房负荷动态调整空调机组运行状态和数量，以及协调群组内空调机组避免竞争运行。

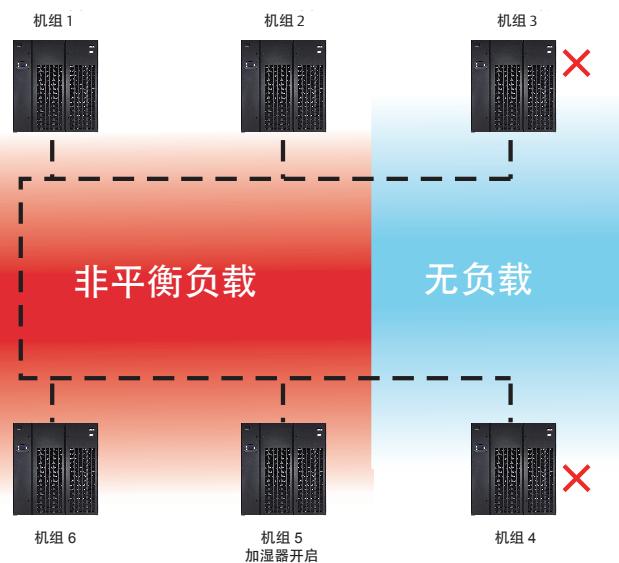

冷却方式

风冷机型

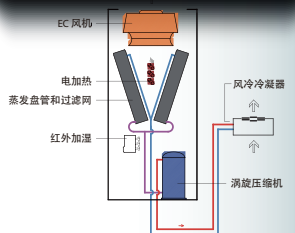

上送风-EC 风机

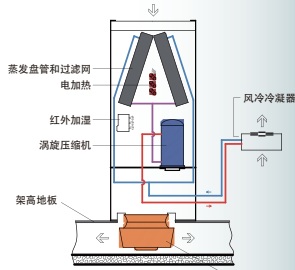

下送风-EC 风机

水冷机型

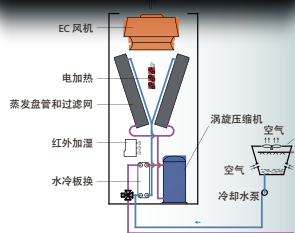

上送风-EC 风机

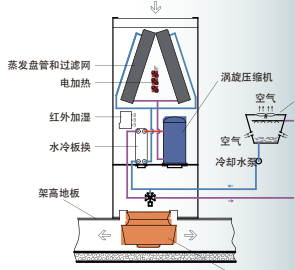

下送风-EC 风机

乙二醇机型

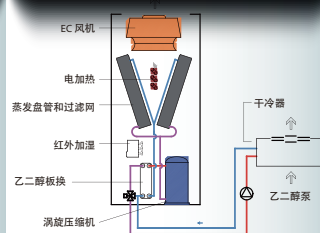

上送风-EC 风机

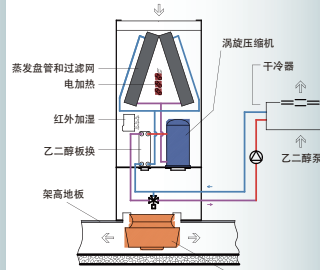

下送风-EC 风机

冷冻水机型

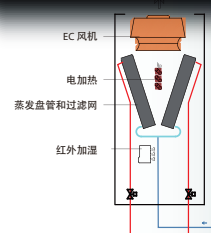

上送风-EC 风机

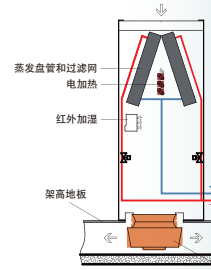

下送风-EC 风机

风冷双冷源机型

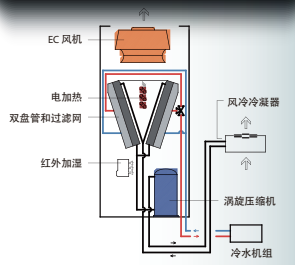

上送风-EC 风机

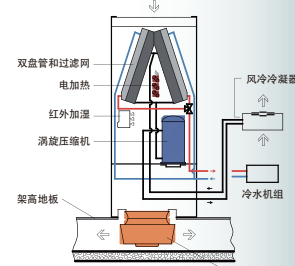

下送风-EC 风机

水冷双冷源机型

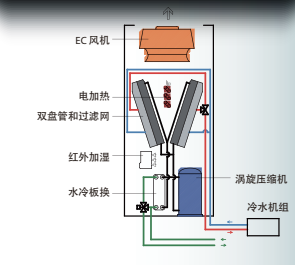

上送风-EC 风机

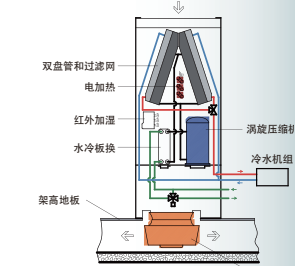

下送风-EC 风机

乙二醇双冷源机型

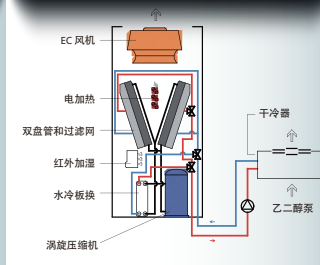

上送风-EC 风机

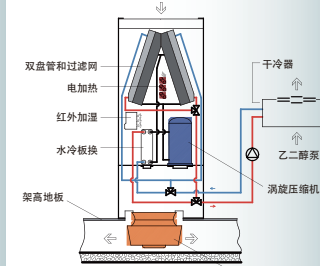

下送风-EC 风机

冷冻水双盘管机型

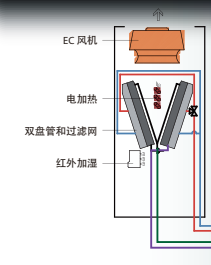

上送风-EC 风机

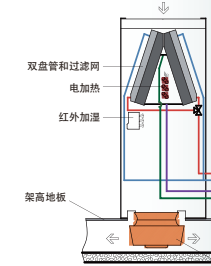

下送风-EC 风机

Liebert® PEX+ 机组外形图

风冷 / 水冷 上送风机组



风冷 / 水冷 下送风机组



冷冻水 上送风机组



冷冻水 下送风机组

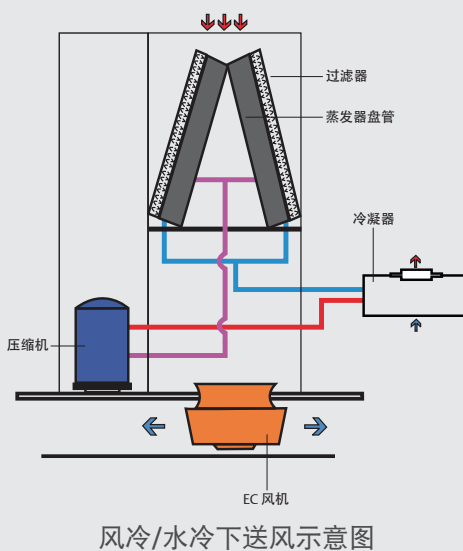
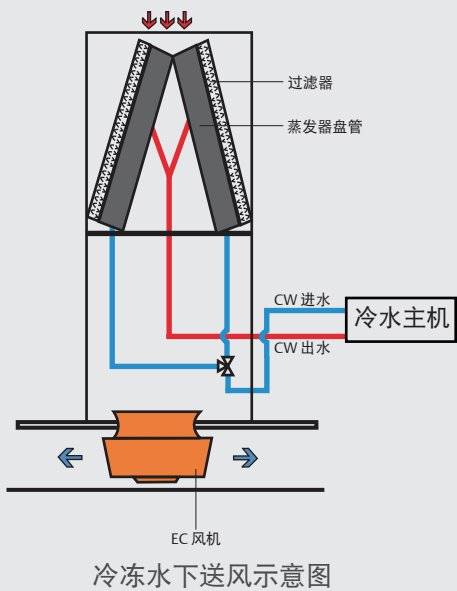

Liebert® PEX+ 机组技术规格

风冷/水冷上出风机组技术参数

型号 技术参数	机型 (P****UA/W)															
	P1020	P1025	P1030	P1035	P1040 单压缩机	P1040 双压缩机	P1050 单压缩机	P1050 双压缩机	P2065	P2070	P2080	P2090	P2100	P2110	P2120	
涡旋压缩机(R22/R407C 制冷剂)																
总制冷量 (kW)	211	275	325	377	418	435	50.0	50.1	65.1	71.1	83.6	92.1	100.0	110.6	122.2	
总显冷量 (kW)	19.0	25.0	29.3	34.0	37.7	39.2	45.0	45.2	58.8	64.0	75.3	83.4	90.0	96.3	104.0	
风机																
风量 (m³/h)	5500	6700	8325	8620	10500	10500	12400	12400	16650	17240	21000	22600	24800	26000	27000	
台数(个)	1							2								
类型	EC															
压缩机																
台数(个)	1					2	1	2								
电加热器																
功率 (kW)	6					9					12					
远红外加湿器																
加湿量 (kg/h)	4.5								10							
加湿水盘	不锈钢															
过滤网																
过滤等级	G4															
机组重量																
净重 (kg)	320	340	436	440	470	480	530	570	690	730	770	808	810	890	970	
机组尺寸																
宽×深×高 (mm)	853×874 ×1970		1130×995 ×1975		1330×995×1975				1830×995 ×1975		2230×995×1975			2430×995 ×1975		
满负载电流 FLA (A)																
涡旋压缩机	25.7	30.9	32.8	35.7	43.2	42.4	48.2	52.8	61.0	63.9	77.2	82.2	87.2	90.8	94.4	

备注:

- 1.测试条件: 380V/50Hz 3N~, 室内干/湿球温度为: 24/17℃, 室外冷凝温度 45℃。
- 2.总制冷量和显冷量为机组的净制冷量, 负荷计算时无需额外考虑风机功耗。
- 3.水冷/乙二醇机组外置板式换热器, 流量调节阀标配二通阀, 可选配三通阀。水冷机组冷却水水压高于 1600kPa 时, 请与维谛技术有限公司联系。
- 4.上出风机组标准测试机外静压为 50Pa, 如需更高机外静压请与维谛技术有限公司联系。
- 5.如所需数据未在表中列出, 请与维谛技术有限公司联系。

Liebert® PEX+ 机组技术规格

风冷/水冷下出风机组技术参数

型号	机型(P****DA/W)															
	P1020	P1025	P1030	P1035	P1040 单压缩机	P1040 双压缩机	P1050 单压缩机	P1050 双压缩机	P2065	P2070	P2080	P2090	P2100	P2110	P2120	
涡旋压缩机(R22/R407C 制冷剂)																
总制冷量 (kW)	21.1	28.0	32.6	38.0	42.2	43.8	50.1	50.3	65.5	71.5	84.3	93.5	100.2	111.7	123.3	
总显冷量 (kW)	19.0	25.2	29.5	34.2	38.0	39.5	45.1	45.3	59.1	64.4	76.0	84.2	90.2	97.2	104.8	
风机																
风量 (m³/h)	5500	6700	8325	8620	10500	10500	12400	12400	16650	17240	21000	22600	24800	26000	27000	
台数(个)	1								2							
类型	EC															
压缩机																
台数(个)	1					2		1	2							
电加热器																
功率 (kW)	6					9					12					
远红外加湿器																
加湿量 (kg/h)	4.5								10							
加湿水盘	不锈钢															
过滤网																
过滤等级	G4															
机组重量																
净重 (kg)	320	340	436	440	470	480	530	570	690	730	770	808	810	890	970	
机组尺寸																
宽×深×高 (mm)	853×874×1970		1130×995×1975		1330×995×1975				1830×995×1975		2230×995×1975			2430×995×1975		
满负载电流 FLA (A)																
涡旋压缩机	25.7	30.9	32.8	35.7	43.2	42.4	48.2	52.8	61.0	63.9	77.2	82.2	87.2	90.8	94.4	

备注:

1. 测试条件: 380V/50Hz 3N~, 室内干/湿球温度为: 24/17°C, 室外冷凝温度 45°C。
2. 总制冷量和显冷量为机组的净制冷量, 负荷计算时无需额外考虑风机功耗。
3. 水冷/乙二醇机组外置板式换热器, 流量调节阀标配二通阀, 可选配三通阀。水冷机组冷却水水压高于 1600kPa 时, 请与维谛技术有限公司联系。
4. 下出风机组标准测试机外静压为 20Pa, 如需更高机外静压请与维谛技术有限公司联系。
5. 如所需数据未在表中列出, 请与维谛技术有限公司联系。

Liebert® PEX+ 机组技术规格

冷冻水单盘管上出风机组技术参数

型号	机型 (P****UC)								
	P1030	P1040	P1050	P1060	P2070	P2080	P2090	P2100	P2110
冷冻水进水温度 10℃, 出水温度 15℃									
总制冷量 (kW)	29.8	39.0	47.0	55.1	68.4	78.1	85.0	94.8	104.2
总显冷量 (kW)	29.8	39.0	47.0	55.1	68.4	78.1	85.0	94.8	104.2
风机									
风量 (m³/h)	9200	9600	10200	11200	17000	20400	18600	21300	23200
台数(个)	1				2				
风机功率 (kW)	1.7	1.9	2.4	1.9	3.1	5.2	4.0	5.9	4.0
类型	EC								
供水要求									
水流量 (l/s)	1.4	1.9	2.2	2.6	3.3	3.7	4.1	4.5	5.0
水压降 (kPa)	49.5	54.9	62.9	57.1	57.0	73.4	63.2	77.7	85.2
电加热器									
功率 (kW)	6				9				
远红外加湿器									
加湿量 (kg/h)	4.5				10				
加湿水盘	不锈钢								
过滤网									
过滤等级	G4								
接管尺寸									
冷冻水进/出水管 (mm)	32			42			54		
机组重量									
净重 (kg)	300	310	330	350	490	500	510	520	540
机组尺寸									
宽×深×高 (mm)	930×995×1975				1680×995×1975			1830×995×1975	
满负载电流 FLA (A)									
带加热加湿	14.31				23.67				
不带加热加湿	4.3				8.6				

备注:

1. 测试条件: 380V/50Hz 3N~, 室内干球温度 28℃, 相对湿度 40%。
2. 机房负荷计算需计入风机功耗。
3. 机组标配两通阀, 可选配三通阀。冷冻水系统水压高于 1600kPa 时, 请与维谛技术有限公司联系。
4. 上出风机组标准测试机外静压为 50Pa, 如需更高机外静压请与维谛技术有限公司联系。
5. 如所需数据未在表中列出, 请与维谛技术有限公司联系。

Liebert® PEX+ 机组技术规格

冷冻水单盘管上出风机组技术参数

型号	机型(P****UC)								
	P2120	P2130	P2140	P3150	P3160	P3170	P3180	P3190	P3200
冷冻水进水温度 10℃，出水温度 15℃									
总制冷量 (kW)	113.3	119.1	125.0	140.7	149.9	157.6	166.2	174.3	184.5
总显冷量 (kW)	113.3	119.1	125.0	140.7	149.9	157.6	166.2	174.3	184.5
风机									
风量 (m³/h)	25900	24800	25600	31600	33100	35400	38000	36000	37500
台数(个)	2			3					
风机功率 (kW)	5.5	4.9	5.2	8.2	8.1	6.6	8.0	7.1	7.7
类型	EC								
供水要求									
水流量 (l/s)	5.4	5.7	6.0	6.7	7.2	7.5	7.9	8.3	8.8
水压降 (kPa)	99.8	77.9	77.4	74.2	76.6	84.1	93.1	71.5	71.8
电加热器									
功率 (kW)	9			12					
远红外加湿器									
加湿量 (kg/h)	10								
加湿水盘	不锈钢								
过滤网									
过滤等级	G4								
接管尺寸									
冷冻水进/出水管 (mm)	54			66.8					
机组重量									
净重 (kg)	550	560	580	770	790	810	820	840	850
机组尺寸									
宽×深×高 (mm)	1830×995×1975	1830×995×1975		2505×995×1975	2730×995×1975				
满负载电流 FLA (A)									
带加热加湿	23.67	23.67	23.67	32.92	32.92	32.92	32.92	32.92	32.92
不带加热加湿	8.6			12.9					

备注:

1. 测试条件: 380V/50Hz 3N~, 室内干球温度 28℃, 相对湿度 40%。
2. 机房负荷计算需计入风机功耗。
3. 机组标配两通阀, 可选配三通阀。冷冻水系统水压高于 1600kPa 时, 请与维谛技术有限公司联系。
4. 上出风机组标准测试机外静压为 50Pa, 如需更高机外静压请与维谛技术有限公司联系。
5. 如所需数据未在表中列出, 请与维谛技术有限公司联系。

Liebert® PEX+ 机组技术规格

冷冻水单盘管下出风机组技术参数

型号 技术参数	机型 (P****DC)								
	P1030	P1040	P1050	P1060	P2070	P2080	P2090	P2100	P2110
冷冻水进水温度 10℃, 出水温度 15℃									
总制冷量 (kW)	29.8	39.0	47.0	55.1	68.4	78.1	85.0	94.8	104.2
总显冷量 (kW)	29.8	39.0	47.0	55.1	68.4	78.1	85.0	94.8	104.2
风机									
风量 (m³/h)	9200	9600	10200	11200	17000	20400	18600	21300	23200
台数(个)	1				2				
风机功率 (kW)	1.4	1.6	2.0	1.5	2.6	4.1	3.3	4.8	3.4
类型	EC								
供水要求									
水流量 (l/s)	1.4	1.9	2.2	2.6	3.3	3.7	4.1	4.5	5.0
水压降 (kPa)	49.5	54.9	62.9	57.1	57.0	73.4	63.2	77.7	85.2
电加热器									
功率 (kW)	6				9				
远红外加湿器									
加湿量 (kg/h)	4.5				10				
加湿水盘	不锈钢								
过滤网									
过滤等级	G4								
接管尺寸									
冷冻水进/ 出水管 (mm)	32			42			54		
机组重量									
净重 (kg)	300	310	330	350	490	500	510	520	540
机组尺寸									
宽×深×高 (mm)	930×995×1975				1680×995×1975			1830×995 ×1975	
满负载电流 FLA (A)									
带加热加湿	14.31				23.67				
不带加热加湿	4.3				8.6				

备注:

1. 测试条件: 380V/50Hz 3N~, 室内干球温度 28℃, 相对湿度 40%。
2. 机房负荷计算需计入风机功耗。
3. 机组标配两通阀, 可选配三通阀。冷冻水系统水压高于 1600kPa 时, 请与维谛技术有限公司联系。
4. 下出风机组标准测试机外静压为 20Pa, 如需更高机外静压请与维谛技术有限公司联系。
5. 如所需数据未在表中列出, 请与维谛技术有限公司联系。

Liebert® PEX+ 机组技术规格

冷冻水单盘管下出风机组技术参数

型号	机型 (P****DC)								
	P2120	P2130	P2140	P3150	P3160	P3170	P3180	P3190	P3200
冷冻水进水温度 10℃, 出水温度 15℃									
总制冷量 (kW)	113.3	119.1	127.4	140.7	149.9	157.6	170.6	174.3	187.4
总显冷量 (kW)	113.3	119.1	127.4	140.7	149.9	157.6	170.6	174.3	187.4
风机									
风量 (m³/h)	25900	24800	26100	31600	33100	35400	39000	36000	38400
台数(个)	2			3					
风机功率 (kW)	4.5	4.2	4.5	7.2	7.5	5.5	7.4	6.03	7.1
类型	EC								
供水要求									
水流量 (l/s)	5.4	5.7	6.1	6.7	7.2	7.5	8.1	8.3	8.9
水压降 (kPa)	99.8	77.9	80.2	74.2	76.6	84.1	97.8	71.5	74.0
电加热器									
功率 (kW)	9			12					
远红外加湿器									
加湿量 (kg/h)	10								
加湿水盘	不锈钢								
过滤网									
过滤等级	G4								
接管尺寸									
冷冻水进/出水管 (mm)	54	54	54	66.8	66.8	66.8	66.8	66.8	66.8
机组重量									
净重 (kg)	550	560	580	770	790	810	820	840	850
机组尺寸									
宽×深×高 (mm)	1830×995×1975	1830×995×1975		2505×995×1975	2730×995×1975				
满负载电流 FLA (A)									
带加热加湿	23.67			32.92					
不带加热加湿	8.6			12.9					

备注:

1. 测试条件: 380V/50Hz 3N~, 室内干球温度 28℃, 相对湿度 40%。
2. 机房负荷计算需计入风机功耗。
3. 机组标配两通阀, 可选配三通阀。冷冻水系统水压高于 1600kPa 时, 请与维谛技术有限公司联系。
4. 下出风机组标准测试机外静压为 20Pa, 如需更高机外静压请与维谛技术有限公司联系。
5. 如所需数据未在表中列出, 请与维谛技术有限公司联系。

Liebert® PEX+ 机组技术规格

冷冻水双盘管上出风机组技术参数

技术参数	机型 (P****UR)								
	P2070UR	P2080UR	P2090UR	P2100UR	P3110UR	P3120UR	P3130UR	P3140UR	P3150UR
冷冻水进水温度 10℃, 出水温度 15℃									
总制冷量 (kW)	70.1	80.3	90.2	96.0	111.3	120.5	130.3	140.1	144.3
总显冷量 (kW)	70.1	80.3	90.2	96	111.3	120.5	130.3	140.1	144.3
风机									
风量 (m³/h)	18500	21200	25100	25600	30000	31800	35500	37000	38500
风机功率 (kW)	4.6	4.2	5.6	5.8	8.1	6.0	7.4	7.8	8.4
台数(个)	2				3				
类型	EC								
供水要求									
水流量 (l/s)	3.3	3.8	4.3	4.6	5.3	5.7	6.2	6.7	6.9
水压降 (kPa)	57.8	70.6	88.5	83.4	60.5	66	76.9	77.4	81.7
电加热器									
功率 (kW)	9				12				
远红外加湿器									
加湿量 (kg/h)	10								
加湿水盘	不锈钢								
过滤网									
过滤等级	G4								
接管尺寸									
冷冻水进/出水管 (mm)	42	54				66.8			
机组重量									
净重 (kg)	560	610	620	630	800	870	880	900	910
机组尺寸									
宽×深×高 (mm)	1680×995×1975	1830×995×1975			2505×995×1975	2730×995×1975			
满负载电流 FLA (A)									
带加热加湿	23.7				32.9				
不带加热加湿	8.6				12.9				

备注:

1. 测试条件: 380V/50Hz 3N~, 室内干球温度 28℃, 相对湿度 40%。
2. 机房负荷计算需计入风机功耗。
3. 机组标配两通阀, 可选配三通阀。冷冻水系统水压高于 1600kPa 时, 请与维谛技术有限公司联系。
4. 上出风机组标准测试机外静压为 50Pa, 如需更高机外静压请与维谛技术有限公司联系。
5. 如所需数据未在表中列出, 请与维谛技术有限公司联系。

Liebert® PEX+ 机组技术规格

冷冻水双盘管下出风机组技术参数

型号	机型 (P****DR)								
	P2070DR	P2080DR	P2090DR	P2100DR	P3110DR	P3120DR	P3130DR	P3140DR	P3150DR
冷冻水进水温度 10℃, 出水温度 15℃									
总制冷量 (kW)	70.1	80.3	90.2	97.5	111.3	120.5	130.3	140.1	146.2
总显冷量 (kW)	70.1	80.3	90.2	97.5	111.3	120.5	130.3	140.1	146.2
风机									
风量 (m³/h)	18500	21200	25100	26000	30000	31800	35500	37000	39000
风机功率 (kW)	4.4	4.0	5.3	5.8	7.7	5.7	7.0	7.4	8.4
台数(个)	2				3				
类型	EC								
供水要求									
水流量 (l/s)	3.3	3.8	4.3	4.7	5.3	5.7	6.2	6.7	7.0
水压降 (kPa)	57.8	70.6	88.5	85.8	60.5	66	76.9	77.4	83.7
电加热器									
功率 (kW)	9				12				
远红外加湿器									
加湿量 (kg/h)	10								
加湿水盘	不锈钢								
过滤网									
过滤等级	G4								
接管尺寸									
冷冻水进/出水管 (mm)	42	54					66.8		
机组重量									
净重 (kg)	560	610	620	630	800	870	880	900	910
机组尺寸									
宽×深×高 (mm)	1680×995×1975	1830×995×1975			2505×995×1975	2730×995×1975			
满负载电流 FLA (A)									
带加热加湿	23.7				32.9				
不带加热加湿	8.6				12.9				

备注:

1. 测试条件: 380V/50Hz 3N~, 室内干球温度 28℃, 相对湿度 40%。
2. 机房负荷计算需计入风机功耗。
3. 机组标配两通阀, 可选配三通阀。冷冻水系统水压高于 1600kPa 时, 请与维谛技术有限公司联系。
4. 下出风机组标准测试机外静压为 20Pa, 如需更高机外静压请与维谛技术有限公司联系。
5. 如所需数据未在表中列出, 请与维谛技术有限公司联系。

Liebert® PEX+ 风冷机组室外冷凝器

- 由不锈钢连接件与船用等级耐腐蚀铝材组成
- 无极调整风机控制
- 维护要求极低的风机电机适用于各种气候条件
- 单/双制冷回路设计
- 可选高效低噪音室外机

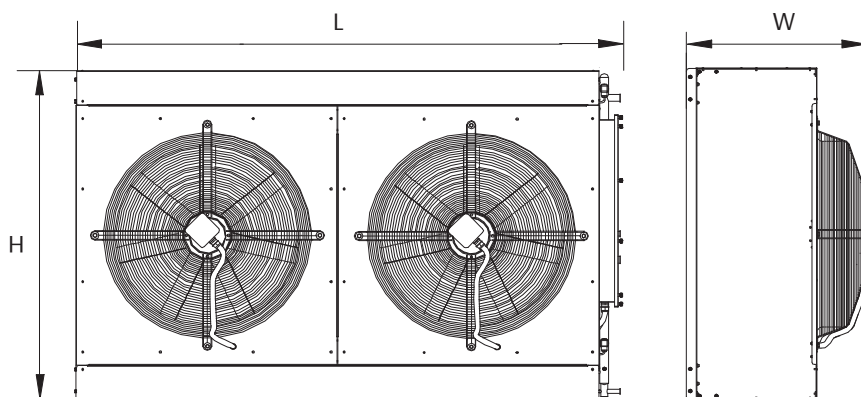
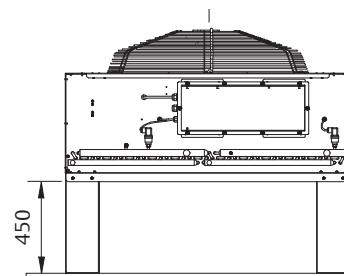

产品型号	风机数量	重量 (kg)	外形尺寸 (mm)		
			L	H	W
LSF32	1	110	1384	990	689
LSF38	1	120	1384	990	695
LSF42	1	130	1584	1273	695
LSF52	1	140	1584	1273	695
LSF62	2	150	1884	1273	689
LSF65	2	150	1884	1273	689
LSF70	2	150	1884	1273	689
LSF76	2	220	2384	1273	695
LSF85	2	230	2374	1273	695
LDF42	1	130	1584	1273	695
LDF52	1	140	1584	1273	695
LDF58	2	155	1884	1273	689
LDF62	2	160	2084	1273	689
LDF70	2	160	2084	1273	689
LDF76	2	220	2384	1273	695
LDF85	2	230	2384	1273	695



关于维谛技术 (Vertiv)

维谛技术 (Vertiv) 设计、制造关键基础设备并提供相关服务，保障数据中心、通信网、商业和工业设施的核心应用的良好运行环境。维谛技术 (Vertiv)，前身为艾默生网络能源有限公司，为当前不断发展的移动和云计算市场提供供配电、热管理和基础设施管理解决方案，旗舰产品品牌包括Liebert®、NetSure™、Chloride®和 Trellis™。2016财年的销售额达44亿美元。了解更多信息，请访问VertivCo.com

维谛技术有限公司

深圳市南山区学苑大道 1001 号南山智园 B2 栋

电话：86-755-86010808

邮编：518055

售前售后电话：

400-887-6526

400-887-6510

